

Brötchenlangwirkmaschine Formadora de barras de pan Formatrice da tavolo per sandwich

EIGENSCHAFTEN

Kompakte Maschine.
Edelstahlausführung.
Einfache Wartung und Reinigung.
Fürs Langwirken von kleineren Teiglingen.
Spezifisch für Sandwich-Brötchen und sonstige kleinere Brötchen.

CARACTERÍSTICAS

Máquina compacta.
Hecha en acero inoxidable.
Mantenimiento y limpieza sencilla
Para formar barras e panecillos pequeños.
Particularmente para sándwich y barras pequeñas.

CARATTERISTICHE

Macchina compatta.
Fabbricazione in acciaio inox.
Manutenzione e pulizia semplice.
Per la formazione di piccoli panini allungati.
Particolarmente indicata per sandwich e altre forme di piccoli panini.



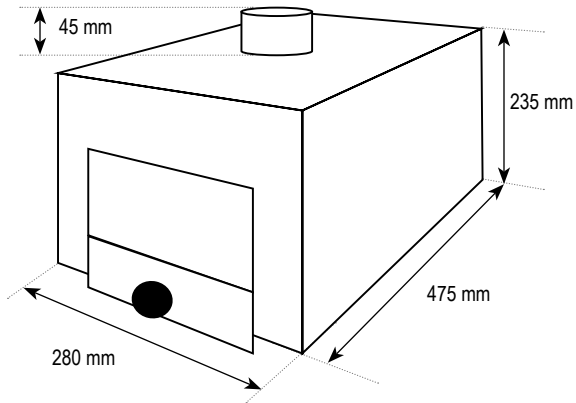

Praktisch in Kombination mit einer Teigteil- und Wirkmaschine.

Práctica en combinación con una divisora boleadora.

Pratica in combinazione con una spezzatrice arrotondatrice.



Ausfuhrblech in der Höhe verstellbar.
Alto de descarga adaptable.
Altezza dello scarico adattabile.



Gesicherter Einfuhr.
Carga segura.
Carico sicuro.

Transportbänder aus Filz.
Cintas transportadoras en fieltro.
Nastri trasportatori in feltro.

Druckrolle aus Kunststoff.
Rodillo de presión en material sintética.
Rullo di pressione in materiale sintetico.

PICCOLO

Ausrollbreite Ancho de laminado Larghezza di laminazione	180 mm
Stück / stunde Piezas / hora Pezzi / orario	0 - 2000
Teiggewicht Peso de la masa Peso pasta	20 - 80 gr
Nettogewicht maschine Peso neto máquina Peso netto macchina	26 kg
Puissance moteur Motor power Motorvermögen	0,37 kW
Spannung Voltaje Voltaggio	230V 1Ph 50Hz